

## HTD-37

Purgador termodinámico HELS HTD-37D en acero al carbono C22.8/ASTM A105 extremos roscados de ½” a 1” bsp y purgador termodinámico HELS HTD-37F en acero al carbono C22.8/ASTM A105 extremos brida según DIN EN1091-1 PN16 DN15 a DN25

*HEL S HTD-37D C22.8/ASTM A105 steel with screwed bsp ends from ½” to 1” bsp and HEL S HTD-37F C22.8/ASTM A105 steel DIN EN1091-1 PN16 flanged ends from DN15 to DN25 thermodynamic steam traps.*

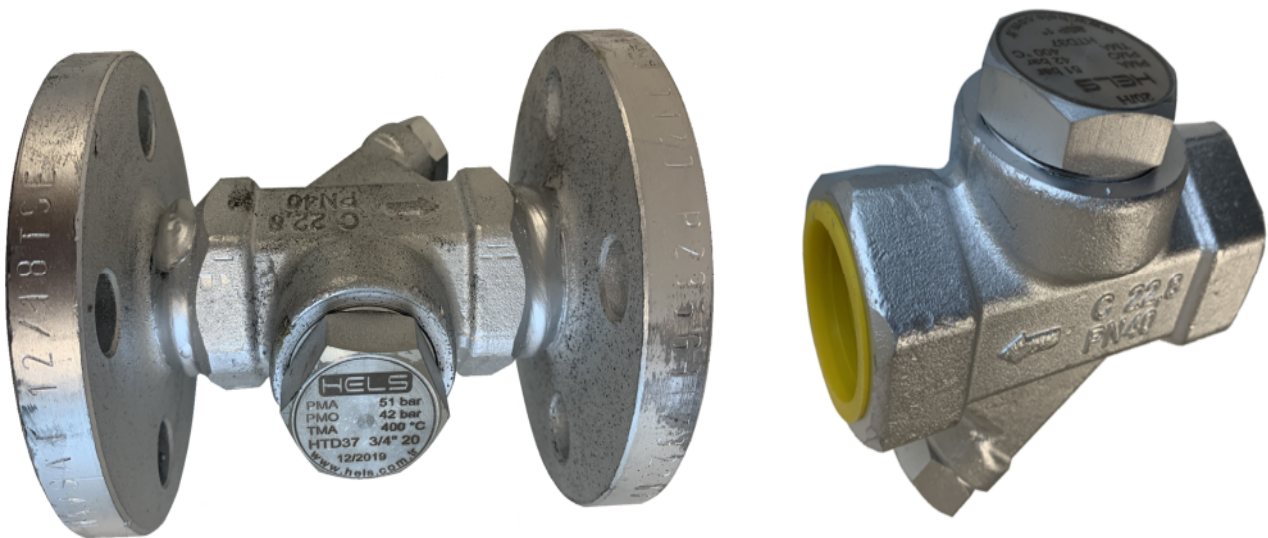

### FUNCIONAMIENTO

El HTD-37.

Es un purgador termodinámico con filtro incorporado de fácil mantenimiento.

Construcción en acero C22.8/ASTM A105 con partes internas en acero inoxidable. El disco y asientos internos son de acero inoxidable endurecido.

Conexiones roscadas bsp en el modelo HTD-37D y la versión con conexiones bridadas según DIN EN1092-1 PN16 con dimensiones entre caras según EN 26554 (Serie 1) normalizada en el modelo HSK-37F.



*C22.8/ASTM A105 forged with internal parts in stainless steel. Seat and disc material is hardened.*

*HSK-20D is the screwed bsp ends version, the HSK20F is the DIN EN1092-1 PN16 flanged version.*

## **INSTALACION / INSTALLATION**

Debe instalarse en tubería horizontal y a ser posible precedido de un codo. Es recomendable la instalación de válvulas de aislamiento para permitir un mantenimiento / sustitución seguros. Para comprobar el correcto funcionamiento del purgador se puede instalar una mirilla colocada al menos 1 metro aguas abajo del purgador. Cuando el purgador descarga en un sistema de retorno cerrado, se debe colocar una válvula de retención aguas abajo para evitar que retorne el flujo. Abrir las válvulas de aislamiento lentamente para verificar posibles fugas. Utilizar siempre las herramientas y vestimenta adecuados respetando los procedimientos de seguridad.

*It must be installed in horizontal pipeline and predicted by an elbow for better operation. The installation of isolated valves is totally recommended to allow safe maintenance / replacement procedures. To check and verify the correct operating of the steam trap, a sight glass can be installed at least 1 meter downstream of the steam trap. When the steam trap discharges into a closed return system, a check valve must be placed downstream to prevent the flow from returning. Open isolation valves slowly for checking possible leaks. Always use the appropriate tools and clothing respecting safety procedures.*



## MANTENIMIENTO / MAINTENANCE

Desenroscar la tapa usando una llave fija. Verificar si las caras de asentamiento del disco y del cuerpo están desgastadas o no. Si las caras de asentamiento están muy desgastadas se deben sustituir por otras de nuevas. Se considera desgaste cuando la cantidad de metal desgastado supera los 0,25mm.

Cuando se vuelva a montar, colocar el disco con el lado estriado en contacto con el asiento del cuerpo. Finalmente roscar la tapa lubricando la rosca, no necesita junta.

Se recomendable limpiar el tamiz del filtro de vez en cuando o sustituirlo si está muy dañado.

*Unscrew the cover using a fixed tool. Check if the disco and body settlement faces are worn or not. If the settlement faces are very worn, they should be replaced by new ones. Wear is considered when the amount of worn metal exceeds 0,25mm.*

*When reassembled, place the disc with the grooved side in contact with the body seat. Finally, screw the cover lubricating the thread, it does not need a gasket.*

*It is recommended to clean the filter screen commonly or replace it if it is badly damaged.*

## MATERIALES / MATERIAL

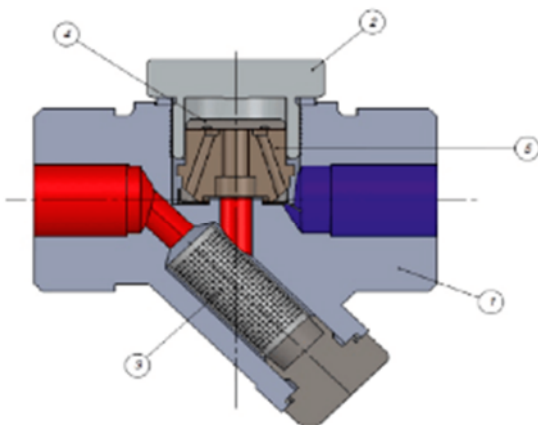

| Item | Parte / Part    | Material        |
|------|-----------------|-----------------|
| 1    | Cuerpo / body   | C22.8/ASTM A105 |
| 2    | Tapa / Cover    | C22.8/ASTM A105 |
| 3    | Filtro / Filter | AISI304 1.4301  |
| 4    | Disco / Disc    | AISI420 1.4021  |
| 5    | Asiento / Seat  | AISI420 1.4021  |



## CARACTERISTICAS GENERALES / GENERAL SPECS

Condiciones de diseño del cuerpo/ *Body pressure conditions*: PN30

PMA Presión máxima admisible / *PMA max pressure allowed*: 42 bar

TMA Temperatura máxima admisible / *TMA max. temperatura allowed*: 400°C

Temperatura mínima admisible / *Min. Temperature allowed*: 0°C

$\Delta$ PMX Máxima presión diferencial /  *$\Delta$ PMX max. Differential pressure*: 32 bar

Presión máxima de diseño / *Max. design pressure*: 51 bar / 30°C

Temperatura máxima de diseño / *Max. design temperature*: 400°C / 38 bar

## DIMENSIONES.

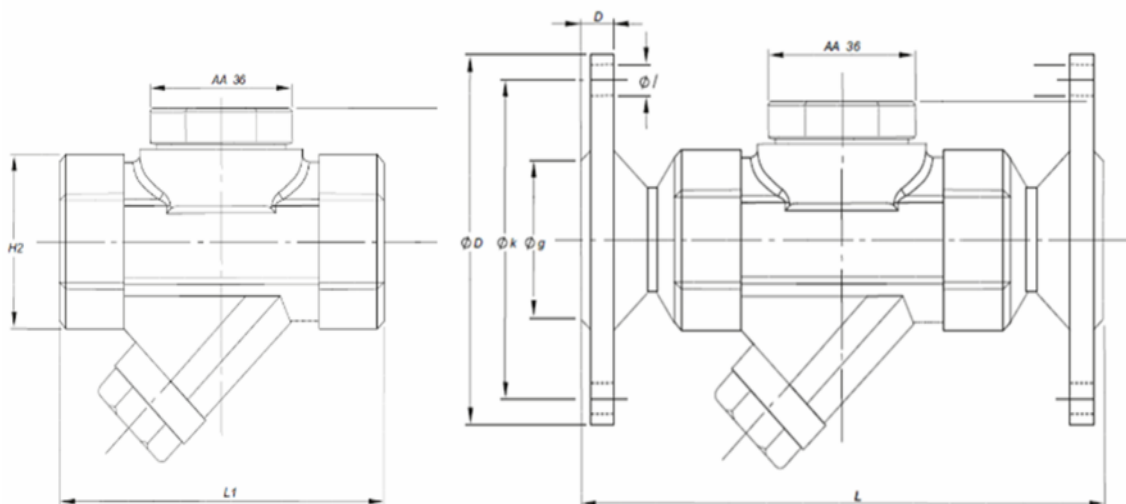

Dimensiones en (mm.) / *Dimensions in (mm.)*

| DN | L-L1   | H-H1-H2   | D   | Øb | Øk | Øg | i  | Nº holes | W-W1    |
|----|--------|-----------|-----|----|----|----|----|----------|---------|
| 15 | 150-95 | 40-100-42 | 95  | 16 | 65 | 45 | 14 | 4        | 3,4-1,8 |
| 20 | 150-95 | 40-100-42 | 105 | 18 | 75 | 58 | 14 | 4        | 4,1-1,7 |
| 25 | 150-95 | 40-100-42 | 115 | 18 | 85 | 68 | 14 | 4        | 4,5-1,6 |