



6404 F

DESCRIPCIÓN: Máquina manual prensar tubería multicapa/PEX
DESCRIPÇÃO: Máquina manual de cravar tubería multicamada / PEX

REVISIÓN / REVISÃO 0: 13/09/2023 Pag.1/2



Øtubería
Øtubería



Prensado Perfil tipo U
Prensado Perfil tipo U



Características técnicas / Características técnicas

- Diseñado para el prensado de tubería multicapa / PEX desde Ø16 hasta Ø32mm
- *Desenhado para el prensado de tubo multicamada / PEX Ø16 a Ø32mm*
- Cierre prensado ajustable.
- *Fecho de prensado ajustável*
- Maneta ajustable desde 55 a 77mm
- *Manipulo ajustável de 55 a 77mm*
- Casquillos prensado intercambiables Ø16 hasta Ø32mm
- *Inserções de prensagem intercambiáveis Ø16 a Ø32mm*
- Empuñaduras ergonómicas de goma
- *Apertos ergonômicos de borracha*
- Peso ligero (solo 3,7Kg)
- *Peso leve (apenas 3,7Kg)*
- Maletín en plástico de alta resistencia (incluido)
- *Caixa de plástico de alta resistência (incluída)*

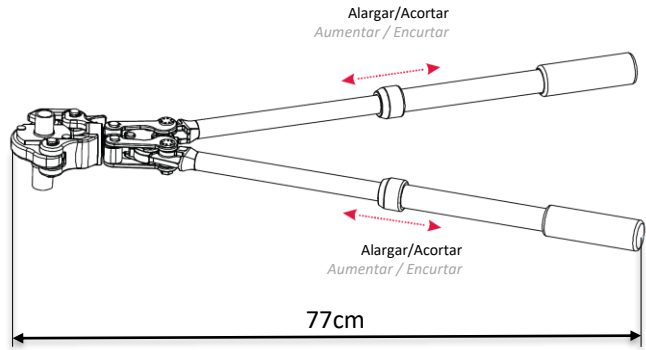
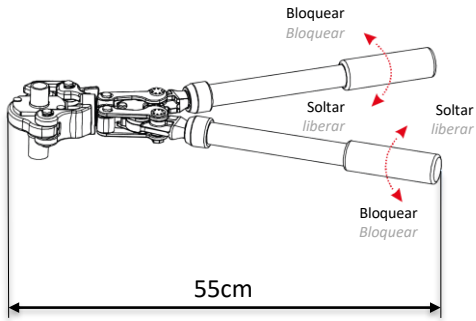

6404F16202532

Dimensiones / Dimensões



Maletín de plástico (incluído)
Caixa de plástico (incluída)

Casquillos prensado intercambiables
Inserção de prensar intercambiável

CODIGOS <i>CODES</i>	MEDIDAS <i>MEDIDAS</i>			L (cm)	Prensado tipo	Peso total (Kg)
6404F16202532	Ø16 – Ø32	5	1	50-72	U	3,7